

# ★エレコミ新聞★

Elevator  
Communications  
エレベーターコミュニケーションズ(株)  
青森支店より

## 《青森支店一同より》

秋も紅葉の本番を迎えましたが皆様いかがおすごしですか？  
青森支店も 10 月でオープンしてからようやく一年を迎えることができました。これもひとえにみなさまのご理解とご協力の賜物だと支店一同、感謝とともにこれからも一層の努力をしていく所存でいます。またおかげさまで契約台数も順調に増えています。今後ともエレコミを宜しくお願い致します。

## ◆ ～今月のエレコミ講座～ ◆

### ☆ 補助ブレーキの義務化

扉が開いたままエレベーターが動いた場合、自動的に運転を止める補助ブレーキの取り付けが義務化されます。欧米や中国、韓国では既に義務化されており、適用対象は既設のエレベーターにも拡大される見通しです。ということで今回はエレベーターのブレーキについて説明します。

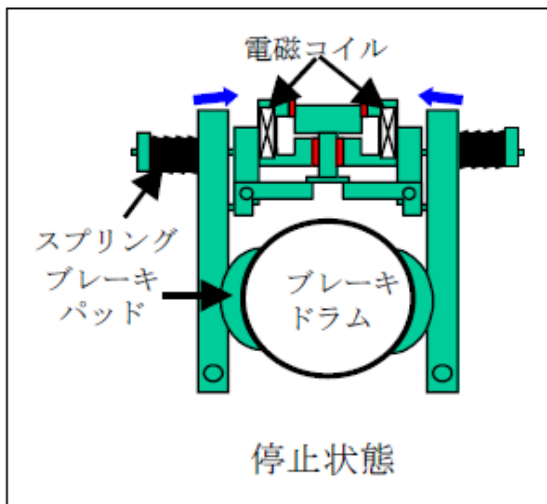

- ① 一般的なエレベーターのブレーキは車のブレーキとは違い、電気信号で減速、停止したかごを動かさないように留めておく役割を果たします。
- ② エレベーターのブレーキは停止した時に左図のようにスプリングの力によりブレーキパッドがブレーキドラムを押さえつけてエレベーターのかごが動かないように保持する仕組みになっています。
- ③ エレベーターが動く時はドアが閉まったスイッチが入り、安全確認後、電磁コイルの力でスプリングを押し開き、ブレーキを開放します。
- ④ もし電源が切れた場合は電磁コイル自体に電気が行かない為、強制的にスプリングの力でブレーキが掛かります。つまり停電してもかごが落ちることはないのです。

## ◆ ～営業部から～ ◆

先月から宇都宮支店に新しく営業の仲間が増えました。栃木県の皆様には今後一層ホットなエレコミ情報をお届けしてまいりたいと思いますので宜しくお願いいたします。

**エレコミでは、皆様からのご意見やご質問等をお待ちしております。**

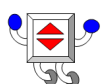

**『フリーダイヤル:0120-496-365 まで、どうぞ』**